

COMPRESSEUR DE CHANTIER DUAL MODE

7 bars 7300 l/min ou 10 bars 5300 l/min

0801-05



CARACTÉRISTIQUES

- Puissance moteur : 75 CV/ 55 Kw
- Réservoir de carburant : 118 L
- Pressions disponibles : 7 ou 10 bars
- Utilisation 7 bars debit: 7000 l/min
- Utilisation 10 bars debit: 5300 l/min
- Dimensions Maxi (L x l x hj) : 4,048 x 1,7 x 1x445 m
- Dimensions Mini (L x l x hj) : 3,835 x 1,7 x 1x445 m
- Poids en ordre de marche : 1430 kg
- PTAC Remorque : 1600 kg
- Niveau sonore LwA : 98 dB(A)
- Moteur Cummins QSF 2.8 STAGE III B

Caractéristiques des vannes de distribution

- 1 sortie DN32 - Ø 1"1/4
- 3 sorties DN20 - Ø 3/4"

ST-JUNIEN
05 55 02 58 23

CONFOLENS
05 45 29 51 50

BELLAC
05 55 68 30 00

MONTMORILLON
05 49 48 62 11

COMPRESSEUR DE CHANTIER DUAL MODE

7 bars 7300 l/min ou 10 bars 5300 l/min

0801-05

ÉQUIPEMENTS

- Sélecteur de pression de service 7 ou 10 bars
- Double circuit de distribution : avec assécheur
- Jauge à carburant
- Prédiposition pour alimentation sur cuve de gasoil externe
- Préchauffage moteur automatique
- Compartiment de stockage verrouillable
- Refroidisseur final (aftercooler)
- Cale de roue

APPLICATIONS

- Forage, alimentation de fusées
- Sablage
- Alimentation d'air centralisée
- Chantiers navals

SÉCURITÉ

- Timon freiné
- Réglage de hauteur d'attelage à niveau automatique (parallélogramme)
- Soupape de sécurité: 13,8 bars

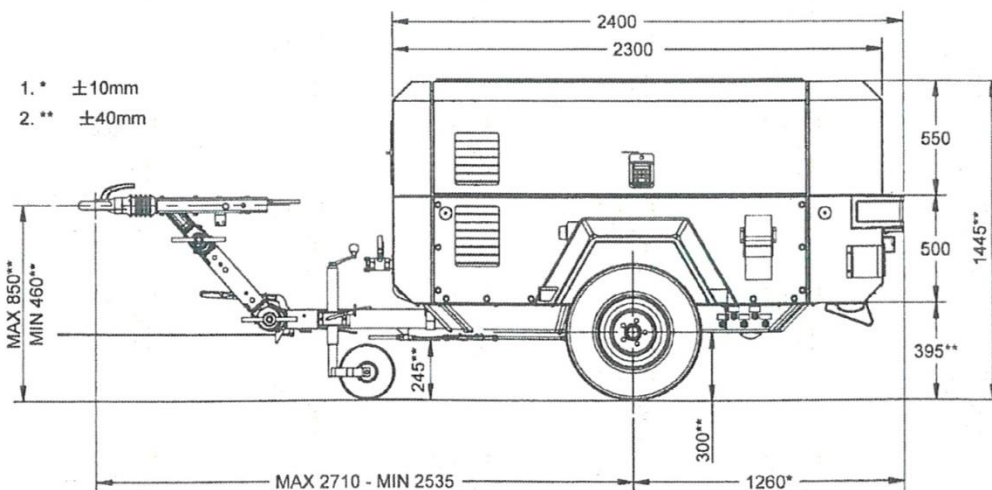
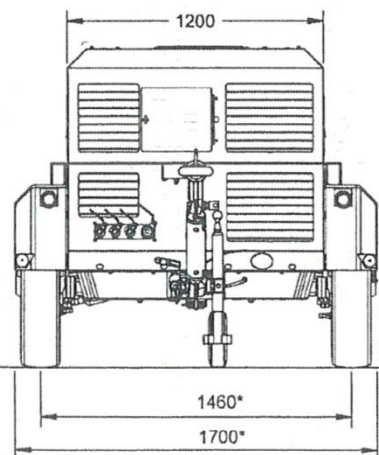

ST-JUNIEN
05 55 02 58 23

CONFOLENS
05 45 29 51 50

BELLAC
05 55 68 30 00

MONTMORILLON
05 49 48 62 11